



A-KLASSE PASSAU SAISON 2015/2016

• FUSSBALL • JAHRGANG XXXII •



SG-Journal

Ausgabe Nr. 1

SG Preming I -
DJK Straßkirchen II

Aktuelles auch im Internet:
www.sg-preming.de



Die Ruhestandsplaner E&M

**Heilen Sie Ihre Altersvorsorgung durch eine echte
Ruhestandsplanung.
Lassen Sie sich eine Ruhestandsbilanz erstellen!**

Endl & Maier GbR Die Tittlinger Ruhestandsplaner
Marktplatz 25 D-94104 Tittling
Tel. 08504/95480
Fax: 08504/9548-15
E-Mail: info@die-tittlinger-ruhestandsplaner.de

www.die-tittlinger-ruhestandsplaner.de

HAUSTECHNIK

Robert Geier

Meisterbetrieb



Passauer Str. 78 · 94104 TITTLING

Tel. 08504/900988 · Fax 08504/900986
Mobil 0171/6983831

Baggerbetrieb

Brunner
Johann

0171 8741804

Am Hopfengarten 1
94104 Tittling

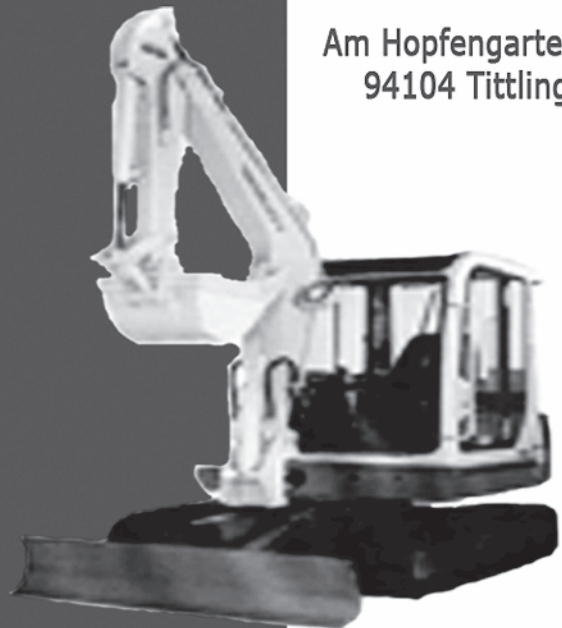

1. Spieltag - A-Klasse Passau 2015/2016

SG Preming - DJK Straßkirchen II

Sehr geehrte Sportfreunde,

wir dürfen Sie alle recht herzlich willkommen heißen am Preminger Sportgelände. Ein ganz besonderer Gruß gilt unserem heutigen Gast, der DJK Straßkirchen und den eingeteilten Schiedsrichtern Mackie Franz, FC Ruderting (Reserve) und Helmut Bauhuber, DJK Eintr. Patraching (Erste).

Ja es ist endlich u. schon wieder der Start in die neue Saison 2015/2016! Beide Teams haben sich in der Sommerpause erholt und der ein oder andere Spieler hat den Verein verlassen bzw. ist dazu gestoßen.

Die DJK Straßkirchen II belegt in der abgelaufenen Saison Platz 6. Preming hingegen blieb auf einen unbefriedigenden 10 Rang hängen. Beide Teams haben sich vorgenommen, sich zu verbessern und den Zuschauern schönen Fußballsport zu bieten. Lassen wir uns überraschen.



Wir wünschen spannende und verletzungsfreie Spiele und den Schiedsrichtern einen guten Pfiff!

Gut. Für die Region Passau!

835 Vereine und
Organisationen mit knapp
1,2 Mio. € unterstützt*
*2009/2010



Stadt und Landkreis Passau haben viel zu bieten. Die Sparkasse Passau trägt dazu bei und steht für Sicherheit und Kontinuität. Wir orientieren uns nicht an Gewinnmaximierung und sind keinen Aktionären verpflichtet. Wir sind Teil der Region und nehmen am Leben hier teil. Deshalb unterstützen wir viele Maßnahmen durch Sponsoring und mit unseren Spenden.

Aus Verantwortung für die Menschen, die hier leben und arbeiten.

Fair, menschlich, nah,
unverzichtbar und Gut.

 Sparkasse
Passau



Landgasthof Schmalhofer

*am Dreiburgensee im
schönen Dreiburgenthal*

Dorfstraße 9 / Rothau - 94104 Tittling
Tel. 08504/1627 - Fax 08504/922116



PREIS

MALERBETRIEB

Große Auswahl an
Farben, Tapeten und
Bodenbelägen
in unserem Fachgeschäft

Färbergasse 12
94104 Tittling

Telefon 08504 / 34 52
Telefax 08504 / 34 52

*Hier könnte
Ihre Werbung
stehen!!!*

**Wollen Sie unseren Verein
mit einer Werbung im SG-Journal unterstützen?**

Wenden Sie sich bitte an den Vereinsvorstand.



KIENINGER-BAU

KIENINGER-BAU GmbH

Ranfelser Straße 17 · 94579 Zenting

Telefon 09907 530 · Fax 09907 1070

info@kieninger-bau.de · www.kieninger-bau.de

Blumen aktuell



Wilhelm
Blumen aktuell e.K.
Meisterbetrieb

Rothauer Str. 3
94104 TITTLING
Tel. 08504/93177
Fax 08504/93178

Ihr Fachgeschäft für zeitgemäße Floristik

Wir bieten:

- das gewohnte, großzüg. Schnittblumenangebot
- aktuelle Hochzeitsfloristik
- zeitgemäße, umweltorientierte Trauerfloristik
- Fleurop-Service
- besondere Allerheiligenfloristik
- originelle, floristische Ideen zu jedem Anlass
- großes Sortiment an besonderer Keramik
- moderne Trockenfloristik
- Raum- und Wintergartenbegrünung
- Hydrokultur, Zimmerbrunnen und Wasserspiele
- Dekorationen im Innen- und Außenbereich
- besondere Kübelpflanzen, Beet- und Balkonpflanzen

17.30 Uhr: 4 Sterne Hotel Matschner****

<http://www.matschner.at/>

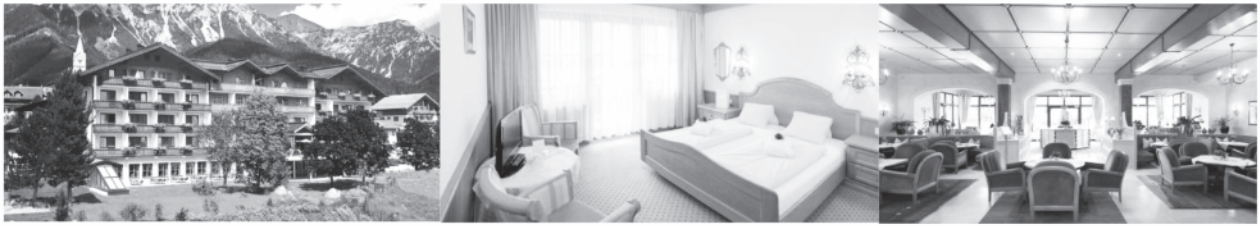

Unser 4 Sterne Hotel in Ramsau bietet eine angenehme und familiäre Atmosphäre. Unsere größten Stärken sind fröhliche, freundliche und immer hilfsbereite Mitarbeiter. Zusammen mit der wunderbaren Natur wird Ihr wohlverdienter Urlaub zu einem besonderen Erlebnis. Wir heißen Sie herzlich willkommen! *Ihre Familie Knaus*

19.00 Uhr: Tolles Abendessen im Hotel mit gemütlichem Beisammensein

Sonntag: 07.30-09.45 Uhr: Frühstücksbuffet

10.00 Uhr: Abfahrt mit dem Bus zur „Talstation der Planai“

10.30 Uhr: **Kostenlose Berg- und Talfahrt zur „Gipfelstation Planai“**
(Alternativ: Ortsbesichtigung Schladming)

Am Berg: Flacher Rundwanderweg, Kinderspielplätze, Planaiwelten

Einkehr am Berg: Musikalischen Frühschoppen auf der Schafalm



13.30 Uhr: Talfahrt nach Schladming; Brotzeit+Getränke beim Bus

14.00 Uhr: Programm wird noch bekannt gegeben

20.00 Uhr: Ankunft am Sportgelände Preming

Preise:	Erwachsene:	95 €/Person im DZ
	Erwachsene:	105€/Einzelzimmer
	Kinder bis 12 Jahre:	35 €/Kind/im DZ
	Jugendliche 13 – 17 Jahre:	65 €/Person/im DZ

Im Reisepreis (**Vorkasse**) sind enthalten: Busfahrt, Abendessen, Übernachtung, Frühstück und mit der Sommercard alle Tickets für Bergbahnen und Dachstein Destillerie. Frühstückspause und Busverpflegung natürlich mit dabei! **Witterungsbedingte Programmänderungen möglich!**

Viel Spaß wünschen:

Anita Hausmanninger (0171 /57 000 85) und Christian Endl (160/798 5814)

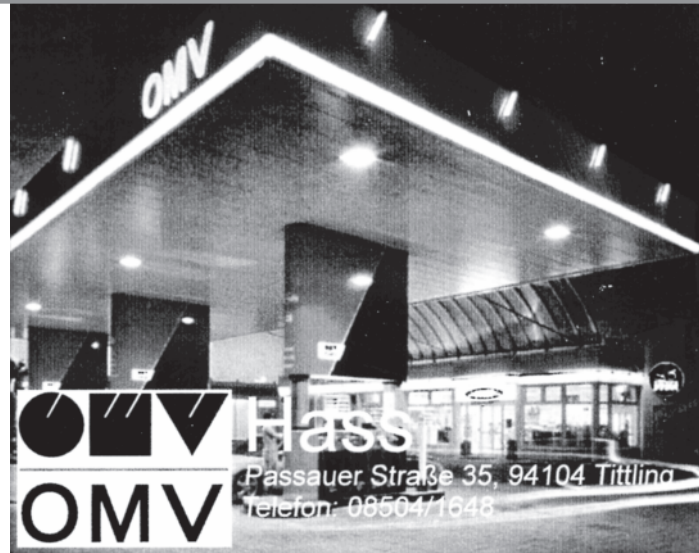

Hass
Passauer Straße 35, 94104 Tittling
Telefon: 08504/1648

BOSCH
Service



Hass

Ihr Partner rund ums Auto!

Passauer Straße 31, 94104 Tittling,
Tel.: 08504/9132-0, Fax: 08504/9132-8



Glaseri Hubert Berger

Gewerbegebiet Eisensteg • 94104 Tittling

Telefon 08504/4541 • Telefax 08504/5630

Preminger D-1-Jugend erringt Meisterschaft



Platz	Mannschaft	Sp.	g	u	v	Torverh.	Differenz	Punkte
1.	SG Preming I	22	20	1	1	115:13	102	61
2.	FC Salzweg	22	19	1	2	105:20	85	58
3.	DJK Patraching	22	15	3	4	69:30	39	48
4.	SG Oberpolling	22	14	2	6	71:31	40	44
5.	SV Aicha v.W. II	22	11	5	6	66:39	27	38
6.	SG Ruderting II	22	12	2	8	54:35	19	38
7.	SV Hofkirchen	22	9	1	12	63:59	4	28
8.	SG Preming II	22	9	0	13	60:61	-1	27
9.	SV Neukirchen v.W. II	22	5	2	15	28:111	-83	17
10.	FC Eging	22	5	1	16	37:63	-26	16
11.	SG Aldersbach II	22	1	3	18	6:79	-73	6
12.	DJK Straßkirchen II	22	1	1	20	15:148	-133	4

In der D-1 Gruppe/Nord hat die SG Preming die Meisterschaft errungen. Lange Zeit waren die Jungs um Trainer Christian Grünberger Tabellenführer und gaben diese bis zum Schluss nicht mehr ab. Herzlichen Glückwunsch an die Nachwuchskicker! Da am selben Tag auch der Bergzunder der Jugendabteilung auf der Preminger Höhe abgehalten wurde, war die Kulisse und die Stimmung bei allen natürlich toll. Mit dem Meister-T-Shirt wurde dann der Titel entsprechend gefeiert. Die SG Preming stellte in dieser Gruppe auch eine D-2-Mannschaft, welche letztendlich auf einen respektablen 8. Rang landete. (Foto: SG Preming).



www.Kreilinger.de

**SPENGLEREI
KREILINGER**

 Franz@Kreilinger.de

Franz Kreilinger

Tel.: 08504/3884

Mobil 0170-2866242

Fax.: 08504/4517

Hinterbucht 30

94538 Fürstenstein

elektro GmbH
berger.tom

Gebäudeinstallation - Kommunikation - Datentechnik - Steuerungstechnik

Gehersberger Str. 3 - D-94104 Tittling - Tel. 08504/922455 - Fax 08504/922456

**HOMOLKA
HOLZBAU** GMBH



Zimmerei · Schreinerei

Holzbauten ◦ Dachstühle ◦ Dacheindeckungen ◦ Altbau-
sanierungen ◦ Abbundzentrum ◦ Fensterbau ◦ Wintergärten
◦ Treppenbau ◦ Türen ◦ Balkon

Wohngesunder Holzhausbau (Holzrahmen- und Blockhaus)
nach baubiologischen Grundsätzen

Englburger Straße 46 · 94104 TITTLING
Telefon 08504/4141 · Fax 08504/4284
www.homolka-holzbau.de • info@homolka-holzbau.de

Preminger E-2-Jugend erringt Meisterschaft



Platz	Mannschaft	Spiele	G	U	V	Torverh.	Differenz	Punkte
1	SG Preming II	10	7	2	1	68 : 17	51	23
2	VfB Passau Grubweg II	10	6	1	3	55 : 23	32	19
3	FC Ruderting II	10	6	0	4	47 : 19	28	18
4	SV Neukirchen v. W. II	10	5	2	3	40 : 26	14	17
5	FC Eging II	10	3	1	6	18 : 39	-21	10
6	SV Neukirchen v. W. III	10	0	0	10	3 : 107	-104	0

In der Sonderrunde für E-2-Jugend-Mannschaften hat die SG Preming in einer ausgeglichenen Gruppe letztendlich den längeren Atem gehabt u. die Meisterschaft einfahren können. Herzlichen Glückwunsch an die Nachwuchskicker um die Trainer Uwe Moosbauer und Roland Hopfinger. Als Belohnung wurden die Kinder zum Eisessen in den Landgasthof Schmalhofer eingeladen. (Foto: SG Preming).

Oswin Städele

Malermeister /
Farbenhandel

Englburg 12
94104 Tittling
Tel.: 08504 / 1548
e-mail: farbenhandel.staedele@web.de

Ausführung von Baggerarbeiten



*Erdarbeiten - Baugruben
Außenanlagen - Rohrgraben
Zufahrten - Pflanzbeete usw.*

**Wagner GmbH
Metzgerei**

*Seit 50 Jahren Qualität aus eigener
Schlachtung und Herstellung!*

Partyservice

Mit uns bleiben Sie am Ball,
wenn es um Ihre Party geht.

Bayerwaldstrasse 15 - 94169 Thannberg Telefon: 08544/569
Lederergasse 9 - 94104 Tittling Telefon: 08504/1745

Neue Dressen für die Preminger F-Junioren von Auto Kronpass Preming



Auto Kronpass aus Preming hat der F-Jugendmannschaft der SG Preming einen kompletten Dressensatz gesponsert. In der heutigen Zeit ist die Spendenfreudigkeit eigentlich keine Selbstverständlichkeit mehr. Die SG Preming bedankt sich ganz herzlich für die hervorragende Vereinsunterstützung bei **Auto Kronpass**. Wir wünschen Sigi Kronpass weiter viel geschäftlichen Erfolg und alles gute für die Zukunft.

Hinten von links:

Trainer Olaf Pauli, Maria Jurrat, Trainer Stefan Wenzel, Michael Christoph, Nico Bableck, Anton Madl und Trainer Helmut Hartl.

Mittlere Reihe von links:

Michael Häusler, Julian Wenzel, Jonas Mezöföldi, Paul Mader, Alexander Pauli und Lukas Fuchs.

Vorne von links:

Isabell Grünberger, Laura Bartosch, Samuel Hartl, Fabian Fuchs und Fabian Köpp.

DONAUBAUER GmbH

Schulstraße 22 • 94169 Thurmansbang
Telefon: 08504 / 30 63 • Telefax: 08504 / 36 50

Bauunternehmen: Beretung und Planung, Ausführung aller Erd- und Baurbeiten
Baustoffhandel: Preisgünstiger Verkauf sämtl. Bauwaren ab Lager und frei Baustelle
Containerdienst: Absetzmulden und Mietcontainer - platzsparend und sauber
Fuhrunternehmen: Schüttguttransport und Anfahrt mit Kranwagen
Erdbewegungen: Minibagger - Baggerlader - Mobilbagger - Radlader



RUFEN SIE AN • WIR BERATEN SIE GERNE !

Josef Friedberger
Haustechnik GmbH.

Beratung
Planung
Montage
Verkauf

94104 Tittling Herrenstr. 24A
Tel. 08504 / 2036 • Fax 2038

ILG ENERGIE

ILG

94538 Fürstenstein
Tel.: 08504/957579-0
www.ilg-energie.de



Elektroinstallation
Elektro-Geräte
Licht-Design

Photovoltaik

Elektroinstallation

Licht-Design

Elektro-Geräte

Unsere neuen erweiterten Öffnungszeiten: Montag - Freitag 8.00 - 18.00 Uhr, Samstag 8.00 - 13.00 Uhr

Grafenring 1 - 94104 Witzmannsberg
Tel. 08504/93378

Montag Ruhetag
Sonntag von 14:00 bis 17:00 Uhr geschlossen



Gasthaus
zum Bründl

Pressemitteilung, 21.07.2015

Bergfest der IG Preming vom 17. – 20.07.2019 ein voller Erfolg!

Preming. Das Festwochenende war geprägt von tropischen Temperaturen. Am ersten Tag lieferten sich die AH-Fußballer der SG Preming u. des TSV Schönberg einen freundschaftlichen Vergleich und trennten sich gerecht mit 1 : 1. Im Anschluss daran folgte die Partie der Herren SG Preming – TSV Preying. In einer fairen Partie gegen den Kreisklassisten und konnten die Preminger die 1 : 0 Führung über die Zeit bringen. Am Abend, auf der mittlerweile 12. GIGA-Party, war mit der sehr guten Live-Band „Daily Friday“ beste Unterhaltung für die ca. 1100 zahlenden Besucher geboten.

Der zweite Tag begann mit dem Festzug unter zahlreicher Beteiligung der örtlichen Vereine, Marktgemeinderäte, Bürgermeister, Starkbierkönigin, Blaskapelle Haus im Wald und Herrn Moritz, Vertreter der Brauerei Wolferstetter. Der prächtige Festzug mit 350 Teilnehmern wurde vom Pferdegespann der Brauerei Wolferstetter zur Preminger Höhe sicher durch die FFW Tittling geleitet. Bürgermeister Helmut Willmerdinger stach dann symbolisch das erste Faß Bier am Bergfest 2015 an. Die Kinder tümmelten sich in der Hüpfburg, am Losestand und an den Schießständen. Das „Revival-Festival“ der 60er, 70er, 80er u. 90er mit DJ Mane Kreipl begeisterte alle ca. 800 anwesenden Gäste. Die Dekoration und die extra hergerichtete Tanzfläche animierte die „Revival-Besucher“ sofort mittanzten. Bei der Outfitprämierung war Alexandra Binder und Fritz Kannamüller ganz vorn. Als bester Tänzer wurde Alois Schlattl premiert. Eine Augenweide waren die Preminger Mädels, die mit mehreren Showtanzeinlagen im „Revival-Look“ wie „do you love me“ u. „footlose“ die Blicke der Besucher auf sich zogen.

Am Festsonntag jagte ein Höhepunkt den anderen. Beim Schafkopfturnier wurde an 32 Tischen gespielt und Georg Neumeier aus Rothau gewann den 1. Preis (+87) und konnte 500,00 € Preisgeld in Empfang nehmen. Gefolgt vom Zweitplatzierten (+75 u. 6 Solosiege) Martin Braumandl aus Oberpolling (250,00 €) und Ludwig Obermüller aus Waldkirchen auf Platz 3 (+75 u. 5 Solosiege) (125,00 €). Der vierte Sieger konnte sich noch über einen Gutschein (GH Weber, Gatzereut) für ein Reindlessen i. W. v. 100 € freuen. Beim Treffen der Old- und Youngtimer-Fahrzeuge ab 20 Jahren lockte das schöne Wetter über 112 Fahrzeuge auf die Preminger Höhe. Pro Fahrzeug gab es einen Brotzeitgutschein und jede Dame bekam eine weiße Rose. Mit einer D-RUD, Baujahr 1928 stellte Herr Großholz aus Ruderting das älteste Zweirad. Bei den PKW's hatte Herr Veise aus Schwabmünchen mit einem Bentley BG, Baujahr 1928 das älteste Auto am Ausstellungsgelände und zugleich aus Schwabmünchen die weiteste (285 km) Anreise. Ein Lanz-Bulldog 1506, Baujahr 1941 von Herrn Stefan Rimbeck aus Tittling war der älteste Schlepper. Im Fußballspiel der F-Jugend-Spieler gg. ihre Muttis ging es hoch her. Letztendlich gewannen die Kids gg. die Mamas knapp mit 7 : 5 bei hochsommerlichen Temperaturen. Letztendlicher Höhepunkt des Sonntags war die Ziehung der Gewinner der Tombola. Der Reinerlös wird hier für die Sanierung des Hauptrasenspielfeldes und den Einbau von 2 Stk. Bewässerungsregnern in das Rasenkleinspielfeld verwendet. Unter der Aufsicht von Bürgermeister Helmut Willmerdinger u. 1. Vorstand Christian Endl brachte „Losfee“

www.sg-preming.de



www.sg-preming.de

UTO-KRONPA



Reifenservice
Abschleppdienst

94104 Tittling · Tel. 085 04 / 29 47



Warum plagen? - Wir bringen`s!

Der Hutthurmer Getränke-Heimdienst
bringt`s Ihnen frei Haus:



- ✓ Vielseitiges Sortiment
- ✓ Kein Kastenschleppen
- ✓ Leergut wird abgeholt
- ✓ Pünktliche und zuverlässige Belieferung

Tel. 0 85 05 / 94 05 55
www.hutthurmer.de

FRÖHLER

94104 Kafering 6 bei Tittling
Tel. 08504/93190 • Fax 08504/93191
georg.froehler@t-online.de
www.rolladen-froehler.de

- Rolladen - Jalousien - Markisen
- Roll-Sectionaltore
- Fenster in Holz und PVC
- Zimmer- und Haustüren
- Lamellenvorhänge
- Wintergartenbeschattung

Yannick diesmal Alois Riesinger aus Stützersdorf das Glück. Er gewann Roller Piaggio TPH 50 ccm im Wert von 2.000 Euro. Den zweiten Preis, ein Thermomix TM5 i. W. v. 1.109 EURO gewann Helene Schachinger aus Kirchham vor Michael Dichtl (Flachbildfernseher 47" i. W. v. 999 EURO). Im gut besetzten Festzelt sorgte die Band „TOM&TOM“ bis kurz vor Mitternacht für eine gute Stimmung. Der Veranstalter bedankt sich bei allen Festbesuchern und den über 140 Helferinnen und Helfern für das gute Gelingen des Bergfestes 2015.



Anstich



Begrüßung IG-Vorstand



Begrüßung Bürgermeister



Begrüßung SG-Vorstand



Sieger Schafkopfturnier



Gewinner Verlosung



Oldtimer Zweiräder



Oldtimer Bulldog



Oldtimer PKW

Gebrüder KRENN

Inh. Josef Krenn – Granitwerke

Hörmannsdorf 28 – 94104 Tittling – Tel. 08504/1709, Fax 08504/4796
E-Mail: granit-krenn@t-online.de – Internet: www.granit-krenn.de

**Graniterzeugnisse aus unseren Granitwerken
und aus eigener Fertigung**

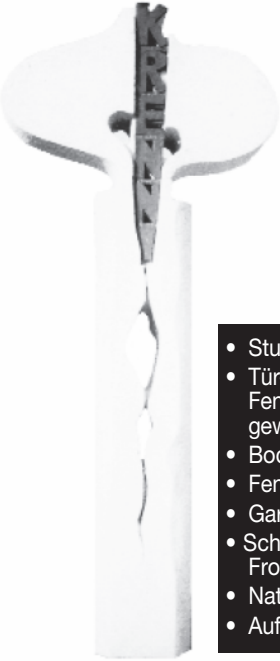

**Form
Farbe
Design**
und
Qualität
werden sie
überzeugen

- Stufen
- Tür- und Fenster-
gewände
- Bodenplatten
- Fensterbänke
- Gartensäulen
- Schotter,
Frostschutz
- Natursand
- Auffüllmaterial

- Leistensteine
- Grenzsteine
- Mauersteine
- Gartenmauern
- Böschungs-
pflaster
- Groß- und
Kleinpflaster

vKv

Verlag Schwarzbauer e. K.

- Stadtpläne
- Gemeindepläne
- Landkreiskarten
- Wanderkarten

in vielen Formaten und Ausführungen

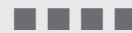

Verlag – Kartografie – Veröffentlichungen

Bayerwaldring 10 • 94104 TITTLING

Tel.: 0 85 04 / 83 59 • Fax: 0 85 04 / 53 02

e-Mail: vkv-vgl@t-online.de

Baggerbetrieb Gerhard Söldner

Stützersdorf
Tel. 08504/5298

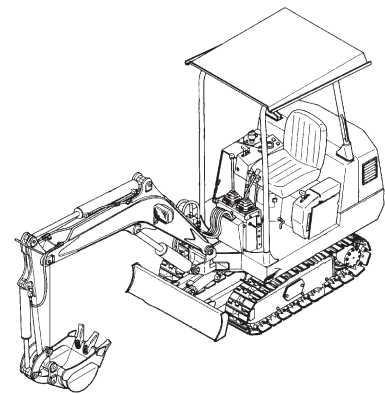

EURONICS XXL

Lindbüchl

EURONICS XXL Lindbüchl

Am Bahnhof 21
94078 Freyung
T +49 (0) 8551 96230
www.lindbuechl.de

MONTAG - FREITAG
9.00 - 18.00 Uhr
SAMSTAG
9.00 - 13.00 Uhr

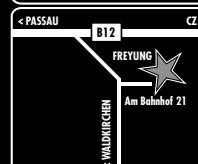

EURONICS XXL Lindbüchl

Muggenthalerstr. 14
94104 Tittling
T +49 (0) 8504 91240
www.lindbuechl.de

MONTAG - FREITAG
8.30 - 18.00 Uhr
SAMSTAG
8.30 - 13.00 Uhr

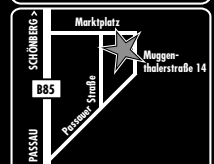



Vielen Dank

an alle Firmen, die durch Ihre Werbe-Anzeige
in unserem SG-Journal die
SG Preming unterstützen.
Liebe Zuschauer und Mitglieder,
berücksichtigen Sie bitte
bei Ihren Einkäufen die inserierenden Geschäfte
aus unserem SG-Journal.

Dankeschön!

SG Preming – Vorstandschaft

Omnibusreisen **Hutzler** OHG

- **Linienverkehr**
- **Vereinsfahrten**
- **Betriebsausflüge**

94529 Aicha v. Wald
Telefon 0 85 44 / 18 85
Telefax 0 85 44 / 89 00
www.hutzler-busreisen.de



● OFFSETDRUCK



DORFMEISTER

Bahnhofstraße 6 - 94104 TITTLING
Tel. 08504/91 27-0 - Fax 08504/91 27-29
www.dorfmeisterdruck.de - info@dorfmeisterdruck.de

*Schaffen Sie sich Lebensräume
gehen Sie mit uns in die Zukunft*



*in
Harmonie*

*und
Behaglichkeit*

K.GRAF

Beraten

Internet: www.k-graf.de

E-mail: info@k-graf.de

Planen

Bauen

HÖRMANNSDORF 40 94104 TITTLING

TEL. 085 04 / 92 01 10 FAX 085 04 / 92 02 10

KOCHEN. SCHLAFEN. WOHNEN.

wohl fühlen

**Möbel
EMPL**

Muggenthalerstr. 23 | 94104 Tittling | Tel. 08504/1681
info@moebel-empl.de | www.moebel-empl.de

Anzeigenvertrag für eine Werbung SG-Journal

zwischen der
Sportgemeinschaft Preming
 und

1. Vertragsgegenstand

Bei versch. Verbandsrundenheimspielen (1. Mannschaft) u. besonderen Anlässen der SG Preming e. V. erfolgt die Ausgabe des SG Journals. Die Mindestauflage beträgt 50 Stück.

2. Vertragsvereinbarung

Der Auftrag gilt für die Anzeigengröße

- ½ Seite (DIN A 4) = 150,00 + 19 % MWSt (28,50) = Jahresbetrag 178,50
- ¼ Seite (DIN A 4) = 100,00 + 19 % MWSt (19,00) = Jahresbetrag 119,00

Der Vertrag beginnt zum jeweiligen Saisonstart und endet zum Saisonschluß. Der Vertrag verlängert sich stillschweigend um ein Jahr, wenn er nicht drei Monate vor Ablauf schriftlich gekündigt wird. Dies gilt für beide Vertragspartner.

3. Zahlungsvereinbarung

Der Betrag wird jeweils zu Beginn des laufenden Vertragsjahres per Lastschrift vom Konto

Kontonummer:
 Bank:
 Bankleitzahl:

durch die Sportgemeinschaft Preming eingezogen.

Datum,



..... Firma, Stempel, Unterschrift
 Sportgemeinschaft Preming
 Endl., 1. Vorstand

Beitrittserklärung

Hiermit trete/n ich/wir mit sofortiger Wirkung der Sportgemeinschaft Preming e. V. bei. Der jeweilige Mitgliedsbeitrag (Bei entsprechender Sparte bitte ankreuzen!) darf von meinem/unserem nachstehend genannten Konto abgebucht werden.

Name / Vorname: Geburtsdatum:

Strasse, Nr.:
 Postleitzahl, Ort:

Jahresbeitrag für:

- Kinder (bis 14 J.) = 12,- €
- Jugendliche (14 – 18 J.) = 18,- €
- Rentner = 18,- €
- Erwachsene = 38,- €
- Familien (inkl. Kind/er) = 50,- €
- Bund, Zivi, Student (bis) = 18,- €

Name der Bank:
 Kontoinhaber:
 Bankleitzahl (BIC):
 Kontonummer (IBAN):
 E-Mail:
 Festnetz-Nr. (optional):
 Handy-Nr. (optional):

Ort Datum Unterschrift

Metzgerei Ranzinger

Herrenstr. 2
94104 Tittling
Tel.: 08504/3000
Fax : 08504/918672
e-mail: egon.ranzinger@online.de

... denn uns ist Fleisch nicht "wurst"!

Der Metzger ihres Vertrauens bietet:

- Partyservice für besondere Anlässe
- Ripperlessen
- Geschenkgutscheine
- Plattenservice

Bewährte Qualität aus Meisterhand seit 1974 in Tittling!

Abschlepp- / und Pannendienst 0171 / 88 010 88
Neu- und Gebrauchtwagen, Meister - Werkstatt
Karosserie- Unfallinstandsetzung, Reifenhandel

Reparatur aller Fabrikate - Toyota Autohaus

seit 1974
AUTO SEIDL e.K.

Erlenweg 1-2, Rappenhof
94104 Witzmannsberg / Tittling
Tel.: 08504 / 93234

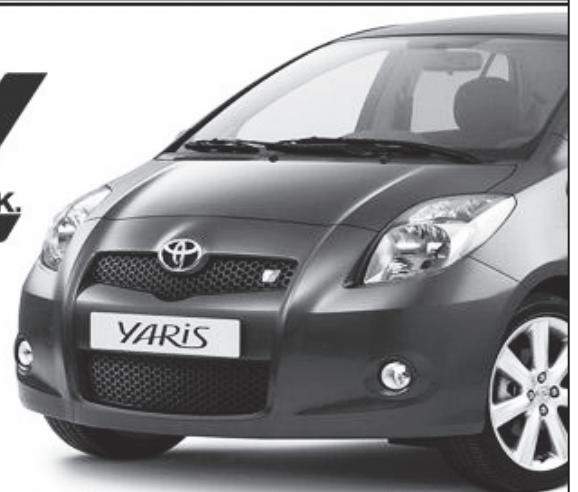

www.seidl-autohaus.de

Sport Michetschläger

Ihr Partner für guten Einkauf!

Marktplatz 29; 94157 Perlesreut; Tel.: 08555/267



Jeder Mensch hat etwas, das ihn antreibt.

Wir machen den Weg frei.

Mitgliedschaft bedeutet für unsere Kunden, dass sie eine einzigartige Beziehung zu uns aufbauen können. Mitglieder sind Miteigentümer, Träger und Kunden ihrer Bank. Als Bankteilhaber können Sie mitgestalten, mitentscheiden und mitverdienen.

Mehr als nur Bank...

**Raiffeisenbank
i. Lkrs. Passau-Nord eG**



Ihr SPORTPLATZ ist unser FACHGEBIET

- **unverbindliche und kompetente
BODENBERATUNG VOR ORT**
- **individuelle DÜNGUNGS-
+ PFLEGEKONZEPTE**
- **hochwertigste SPEZIALDÜNGER**



CUXIN

DCM
Deutsche CUXIN-Marketing GmbH
Internet: www.CUXIN.de
E-mail: mail@CUXIN.de

Die Allianz bleibt immer am Ball.

In unserem Fußballverein trifft man immer nette Leute, teilt gemeinsame Interessen und setzt sich füreinander ein. Wenn Sie einmal fachlichen Rat brauchen, sind wir gern für Sie da.



Versicherungsbüro Stadler Inh. Harald Stadler

Allianz Agentur
Herrenstr. 9 a
94104 Tittling
harald.stadler@allianz.de
www.stadler-allianz.de
Tel. 0 85 04.30.99
Fax 0 85 04.31.35

Allianz

SKRIBO

Dorfmeister

Schreiben | Schule | Schenken

Herrenstraße 1 • 94104 Tittling • Tel. 0 85 04 - 9 33 10
www.schreibwaren-dorfmeister.de

Tresdorf 7c • 94104 Tittling • Tel. 0 85 04 - 95 70 57
www.skribo-dorfmeister.de



Wir lassen keine
Baustelle
trocken!

**GETRÄNKE-CENTER
ENDL**

Maserfinger Straße 3 • 94104 Tittling • Telefon (08544) 955119